

COCINA ELÉCTRICA BROLUX MODELO 1530

MANUAL DE USUARIO

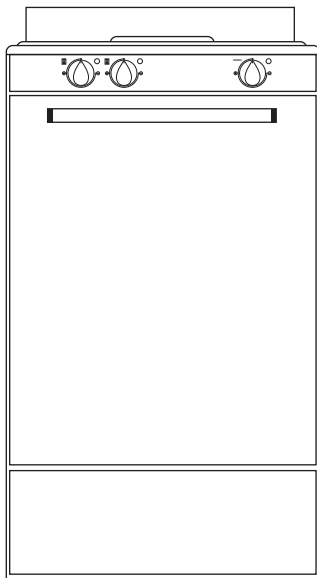

- figura n°1 -

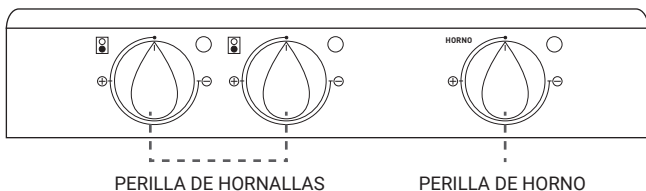

Para aprovechar el buen funcionamiento y la seguridad de su nueva cocina, por favor lea con atención este manual y consérvelo para su uso futuro.



LEA ATENTAMENTE LAS INSTRUCCIONES ANTES DE UTILIZAR ESTA COCINA.

¡¡ IMPORTANTE !! Este aparato se calienta cuando se utiliza. Tener cuidado de los elementos calefactores dentro del horno. Este aparato no está destinado para ser usado por personas cuyas capacidades físicas o mentales estén reducidas o carezcan de experiencia, salvo si tienen supervisión por una persona responsable. Los niños deberían ser supervisados para asegurar que no juegan con el aparato.

CONEXIÓN ELÉCTRICA

- 1) Este artefacto ha sido fabricado para operar con una tensión de línea de 220 voltios de corriente alterna y debe ser instalado por personal calificado, de acuerdo con las normas y reglamentaciones vigentes.
- 2) Debe asegurarse que los cables y el tomacorriente donde conectará su nueva cocina soporten una corriente de 20 amperes y que se dispone de conexión a tierra.
- 3) Si la Instalación eléctrica no posee cable de tierra, de aislación verde y amarillo, utilice el borne de tierra provisto en la parte posterior del artefacto y conéctelo a una jabalina de tierra.
Esta operación la debe realizar un técnico matriculado.

- 4) El tomacorriente y el enchufe de la cocina deben ser compatibles. Si no es así, cambie el tomacorriente. No utilice adaptadores ni prolongaciones.
- 5) El tomacorriente y el cable de alimentación de la cocina deben ser fácilmente accesibles y revisados periódicamente. Si el cable o la ficha se encuentran dañados no utilice la cocina y recurra al servicio técnico de Brogas S.A.
- 6) Verifique que la pared que está en contacto con la parte posterior del aparato sea de material no inflamable y resistente al calor.
- 7) No instale su nueva cocina en locales húmedos ni a la intemperie y provea de una adecuada ventilación.
- 8) Para la limpieza o mantenimiento de su cocina eléctrica siempre empiece la tarea desconectando el enchufe del tomacorriente de la red eléctrica.
- 9) No desenchufar nunca tirando del cable de alimentación.

FIJACIÓN

- 1) Esta cocina debe instalarse sobre un piso firme y nivelado con el resto de la superficie que la rodea. No coloque la cocina sobre un pedestal.
- 2) Deberá existir un espacio libre a ambos lados del artefacto y si se instala debajo de un armario de material inflamable, la distancia al mismo deberá ser de 70 cm. medidos desde la superficie de los discos de cocción.
- 3) Ningún estante o saliente deberá encontrarse a una distancia horizontal menor de 70 cm. respecto de los discos de cocción.
- 4) No coloque cortinas detrás de la cocina o a menos de 20 cm. de sus costados.
- 5) La cocina debe asegurarse en la ubicación elegida mediante el dispositivo exclusivo que posee y que se instala siguiendo las siguientes instrucciones:

- a) Retire la escuadra de fijación ubicada en la parte posterior de la cocina quitando los dos tornillos que se muestran en la Fig. 2.
- b) Ubique la cocina y marque en la pared el ancho de la misma.
- c) Marque en la pared la mitad del ancho de la cocina.
- d) Coloque la escuadra de fijación a 15 cm. del piso y a ambos lados de la marca en la pared de mitad de ancho de la cocina como muestra la Fig. 3.
- e) Marque la posición de los agujeros de la escuadra y perforo la pared para los tarugos N°8.
- f) Fije la escuadra como en la Fig. 3, utilice los tirafondos provistos y coloque la cocina en la ubicación elegida. Mediante la escuadra fijada a la pared se evita el vuelco de la cocina al abrir la puerta del horno y presionar sobre ella.

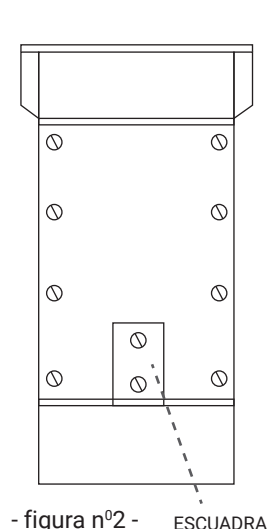

- figura n°2 - ESCUADRA

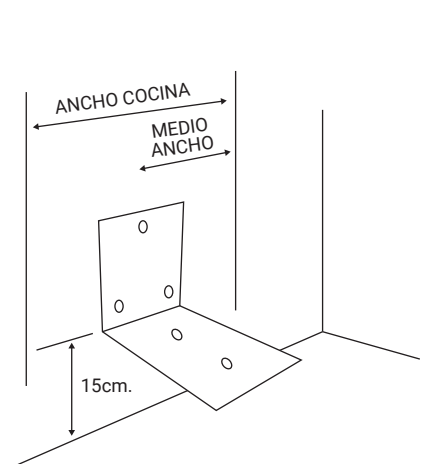

- figura n°3 -

USO DEL HORNO

- 1) Al encender el horno por primera vez, asegúrese que esté vacío. Lleve el termostato del horno al máximo según las agujas del reloj y con la puerta cerrada déjelo calentar durante una hora. El termostato del horno se maneja con la perilla derecha del panel del frente de la cocina y sirve para elegir la temperatura de cocción del horno.
- 2) Cumplida la hora de calentamiento, apague el horno girando el termostato en sentido contrario a las agujas del reloj hasta el "0", abra la puerta y airee el ambiente para disipar los olores "a nuevo". Mantenga una adecuada supervisión para evitar accidentes con la puerta del horno abierta principalmente si hay chicos.
- 3) Para cocinar oriéntese con la lista de temperaturas y tiempos aconsejados en la **Tabla de cocciones al horno** que encontrará en este manual.
- 4) Coloque en el horno la rejilla provista con su cocina BroLux, para apoyar siempre sobre ella los recipientes de cocción.
- 5) Precaliente el horno durante 15min. antes de comenzar la cocción.
- 6) Puede modificar con el termostato la temperatura del horno durante la cocción.
- 7) En cualquier momento se puede interrumpir el calentamiento del horno llevando la perilla del termostato a la posición "0". La temperatura del horno irá disminuyendo suavemente.
- 8) Siempre conviene utilizar un único recipiente de cocción para lograr una buena distribución de temperatura, Si necesita utilizar más de una bandeja, durante la cocción intercambie sus posiciones.
- 9) Ubique el recipiente de cocción de modo que se permita la circulación del aire caliente por los laterales del horno.
- 10) No apoye objetos sobre la base del horno que pudieran dañar el esmalte.

INSTRUCCIONES PARA SUJETAR EL RESPALDO

Este respaldo se coloca en la parte de atrás de su cocina,

- 1) Retire los dos tornillos A y B en la Fig. 4.
- 2) Apoye el respaldo como en la Fig. 5 y fíjelo con los tornillos de la Fig. 4.

- figura nº4 -

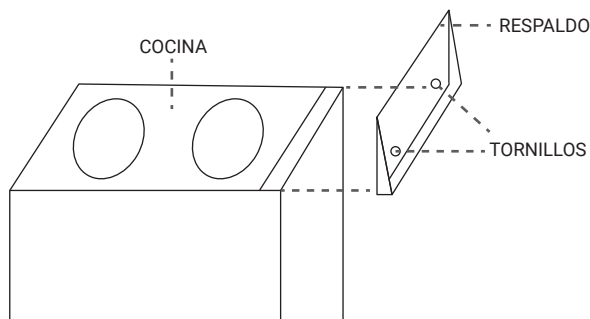

- figura nº5 -

USO DE LAS HORNALLAS

- 1) Su nueva cocina BroLux posee dos hornallas que se controlan desde el panel frontal mediante termostatos para regular la temperatura. El de la izquierda comanda la hornalla delantera y el central la hornalla trasera. Cada hornalla posee un indicador luminoso ubicado encima del termostato controlador correspondiente.
- 2) Precaliente la hornalla elegida 2 minutos y luego coloque el recipiente para la cocción.
- 3) Para un mejor rendimiento no utilice recipientes con diámetros mayores que 22 centímetros y siempre elija los que tienen fondo plano, evitando los que tienen rebordes o rugosidades.
- 4) La temperatura de cocción elegida se mantendrá constante por la acción del termostato. Durante la cocción puede cambiar la temperatura elegida o interrumpir el calentamiento llevando la perilla del termostato a la posición "0".
- 5) Recuerde que una vez terminada la cocción y llevada la perilla de control a "0" la hornalla permanecerá caliente durante varios minutos. Evite tocarla y no intente limpiarla si ello es necesario.

MANTENIMIENTO

- 1) Desconecte la cocina de la red eléctrica antes de realizar cualquier operación.
- 2) Las partes externas de su cocina se limpian con una esponja empapada en agua tibia con detergente. Enjuague con agua y seque. No utilice limpiadores pulverizados para limpiar la cocina. No use abrasivos.
- 3) El horno conviene limpiarlo después de cada uso mientras está tibio con agua caliente y detergente y enjuagarlo con agua y secarlo.
- 4) El vidrio de la puerta del horno se limpia con una esponja con agua y detergente, evitando el uso de elementos metálicos que pudieran rayarlo.
- 5) Los accesorios del horno se lavan como cualquier vajilla.

AYUDAS

- 1) Antes de poner en funcionamiento la cocina compruebe que las etiquetas y películas protectoras internas o externas han sido quitadas.
- 2) No toque la cocina con los pies descalzos o las manos húmedas.
- 3) Use siempre guantes para horno cuando coloca o retira recipientes del mismo.
- 4) La cocina debe ser utilizada únicamente por adultos evitando el acceso de niños y minusválidos.
- 5) Mientras se utiliza la cocina, las hornallas y la puerta se calientan. Evite tocarlos y asegúrese que los niños se mantengan alejados.
- 6) En las cercanías de la cocina no disponga de otros artefactos eléctricos cuyos cables pudieran tocar partes calientes de la cocina.
- 7) Al término de cada utilización de las hornallas o del horno, verifique siempre que los termostatos estén en posición "0", es decir, apagado.
- 8) Nunca deje una hornalla encendida sin un recipiente encima para cocción porque consume energía y puede provocar recalentamientos.
- 9) Al abrir la puerta del horno, apártese para permitir que el vapor acumulado se disperse.
- 10) Nunca intente reparar el aparato. En caso de inconvenientes, diríjase a un agente BroLux S.A.

Por daños causados a personas u objetos por culpa de la no observación de las recomendaciones anteriores, o por el mal uso del aparato, BroLux S.A. declina toda responsabilidad.

TABLA DE COCCIONES AL HORNO

Comida	Pre-Calentar(15min)	Tiempos
Bife	Si	25/30min por cada 450gr + 25min adicionales
Cordero	Si	25/30min por cada 450gr + 25min adicionales
Cerdo	Si	30/35min por cada 450gr + 30min adicionales
Aves	Si	18/20min por cada 450gr + 20min adicionales
Pescado	Si	según dimensiones
Pizza	Si	15/20min según dimensiones
Pastelería	Si	dependiendo del uso

CARACTERÍSTICAS TÉCNICAS

Cocina Eléctrica BROLUX - Modelo 1530

Tensión nominal: 220 V 50/60 Hz.

Potencia: Hornallas: 2 x 1000 W cada una.
Horno: calefactor superior de 500 W.
Horno: calefactor inferior de 600 W.

Potencia total: 3100 W

Clase: 1

Fijación: de tipo Y



BROGAS S.A.
- INDUSTRA ARGENTINA -
Rafael Bielsa 249/51 - Bs. As. - Argentina
Tel.: 011.4553.8383