

Manual para el usuario

broksol[®]
by brogas[®]

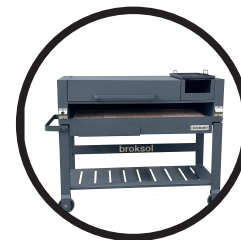

Componentes

Ítem	Descripción	Cantidad
1	Cuerpo	1
2	Pata izquierda	1
3	Pata derecha	1
4	Rueda	4
5	Estante inferior	1
6	Travesaño inferior grabado "broksol"	1
7	Manija lateral	1
8	Separador lateral de ladrillos	2
9	Separador frontal de ladrillos	1
10	Ladrillo refractario	18
11	Brasero	1
12	Bífera	1
13	Emparrillado	3
14	Tapa	1
15	Manija frontal de la tapa	1
16.1	Accesorio destapador	1
16.2	Accesorio soporte repasador	1
17	Soporte para herramientas	1
18	Chapa calado "broksol"	1
19	Cajón corredizo	1

Complemento	Cantidad
-	-
Ítem 21	3
Ítem 21	3
Ítem 22	4
Buje	4
Tuerca	4
Ítem 23	4
Ítem 23	4
Ítem 24	4
-	-
-	-
-	-
-	-
-	-
-	-
Ítem 23	2
Ítem 23	2
Ítem 23	2
Ítem 23	2
Ítem 23	2
Ítem 23	2
-	-

Complemento: Insumo que se utiliza para vincular piezas.

Ítem	Descripción	Cantidad	Ilustración	Herramienta
21	Tornillo allen 8 x 45 mm	6		Llave allen n°5
22	Tornillo cabeza hexagonal 5/16 x 2"	4		Sugerencia: Llave fija n°1/2 o llave francesa
23	Tornillo allen 5 x 12 mm	20		Llave allen n°3
24	Tornillo allen 8 x 20 mm	4		Llave allen n°5

Referencias

Procedimiento de armado

Parte 1: Subconjunto

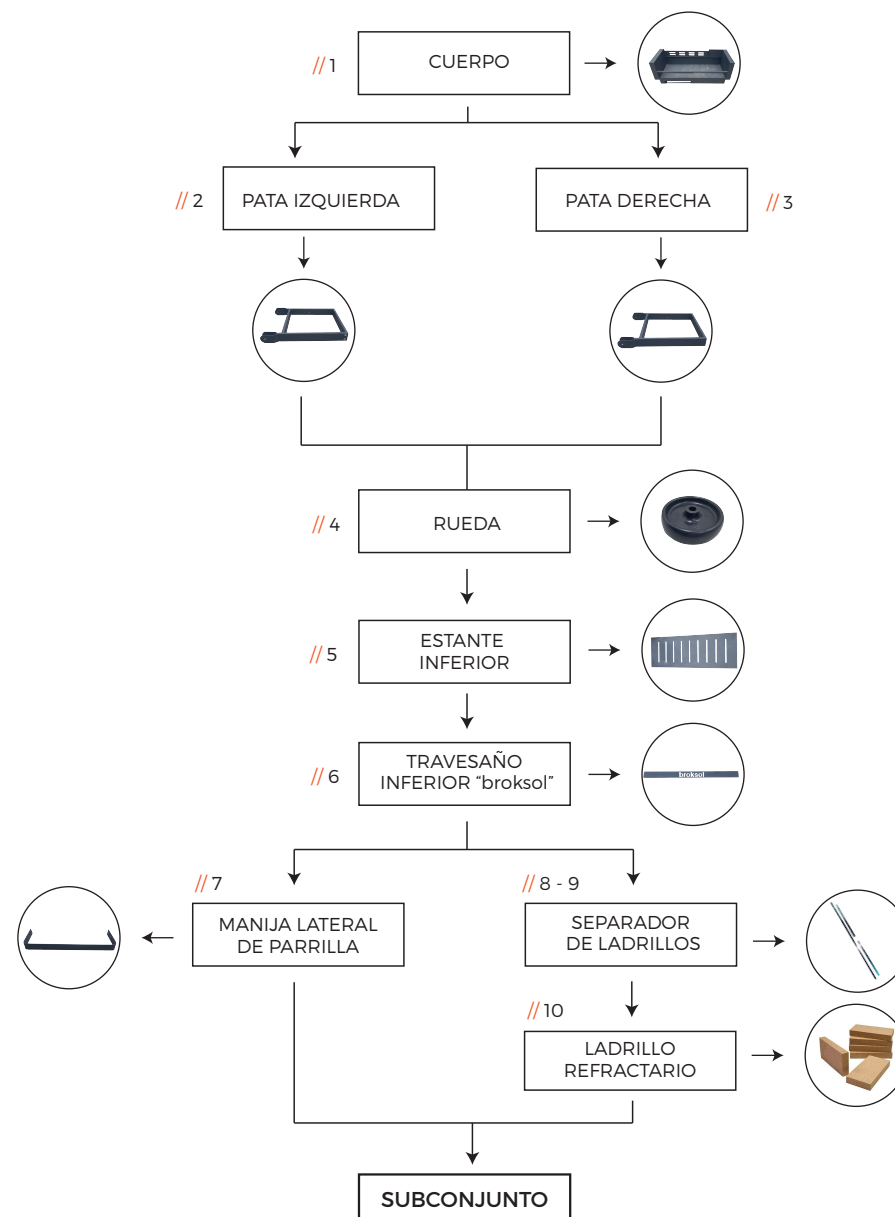

Procedimiento de armado

Instrucciones de armado

Parte 2: Parrilla Porteña

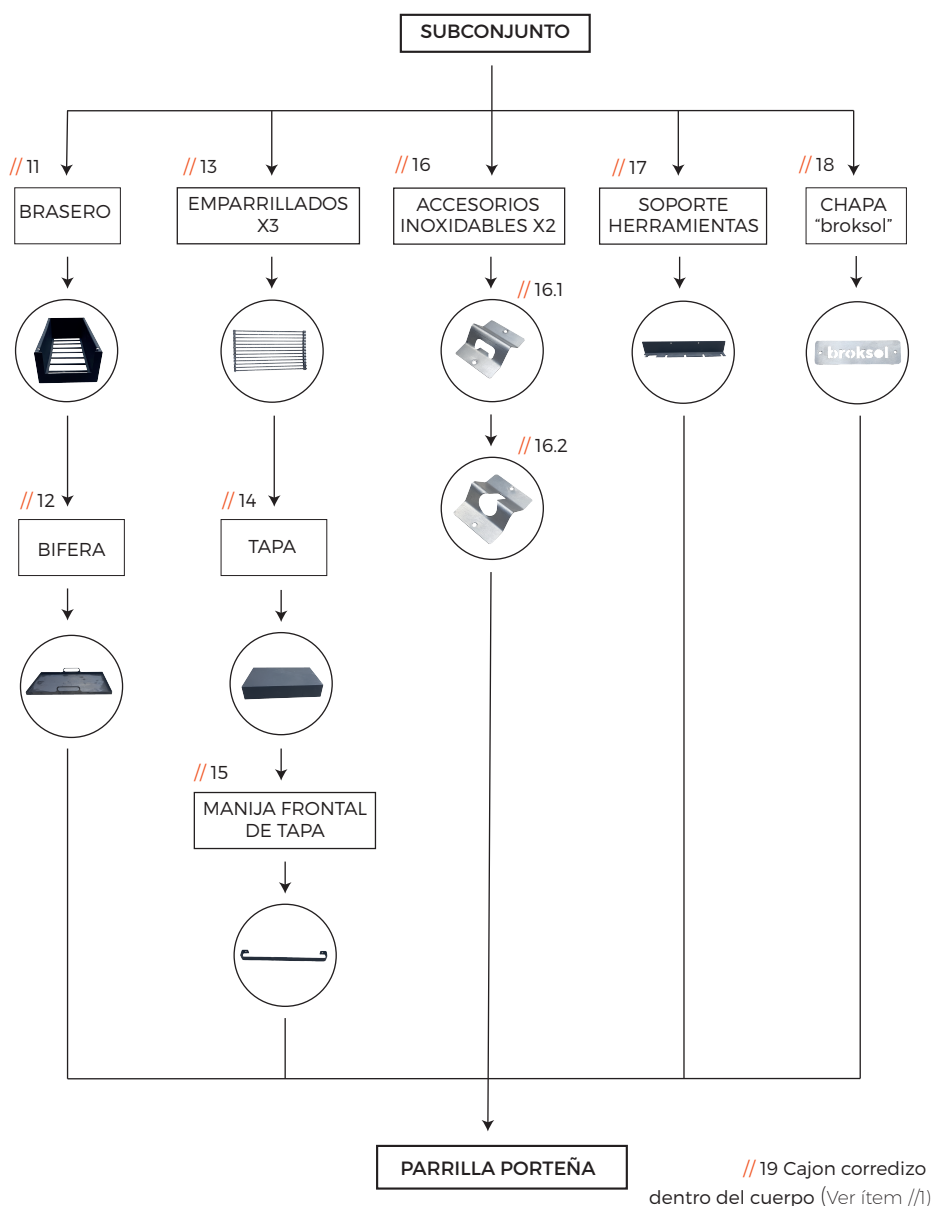

* Para el armado de cada paso, deberá remitirse a la hoja 1, donde podrá encontrar los complementos y las referencias de cada pieza.
* Se recomienda utilizar como referencia la tarjeta ilustrativa.

1° Acueste el cuerpo de la parrilla en el piso (asegúrese que sea sobre una superficie que no raye el tratamiento de pintura), de modo que pueda, posteriormente, colocar las patas.

2° Tomar las patas de la parrilla.

! **TENER EN CUENTA:** las patas **NO** son indiferentes, es decir, existe una pata izquierda y una pata derecha
¿Cómo identificarlas?

Desde una vista frontal de la parrilla (ubíquese frente a esta como si fuera a estar cocinando), la pata que ubicará a su izquierda será la que posee 2 (dos) orificios en la parte superior, los cuales serán utilizados luego para acoplar la manija de la parrilla.

Una vez identificadas y ubicadas, colocar los tornillos y ajustarlos con la llave allen provista.

3° Para colocar las ruedas deberá tomar los suplementos y realizar la siguiente serie de pasos.

- Insertar el buje en el orificio de la rueda.
- Colocar la rueda entre las horquillas de la pata.
- Introducir el tornillo indicado desde afuera hacia adentro.
- Asegurar la unión con la tuerca indicada.
- Ajustar la tuerca con una llave fija.
- Realizar las operaciones anteriores para todas las ruedas.

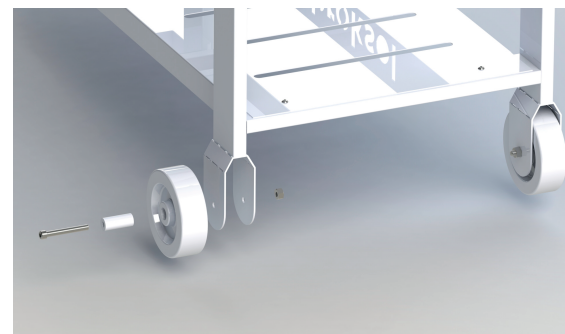

4° Tomar el estante inferior y atornillarlo a las patas.

5° Tomar el travesaño inferior con grabado "broksol" y acoplar a las patas de modo que el texto resulte visible desde una vista frontal de la parrilla.



6° Ensamblar la manija lateral a la pata izquierda de la parrilla (vista frontal).

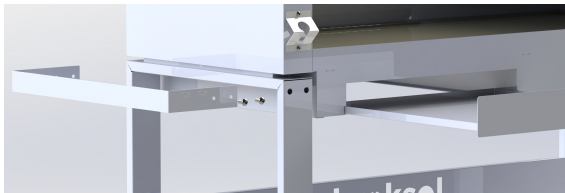

7° Tomar los separadores de ladrillos de acero inoxidable, colocar los más cortos a los laterales y el más largo en el fondo de la parrilla.

8° Colocar los ladrillos como se indica en la siguiente ilustración.

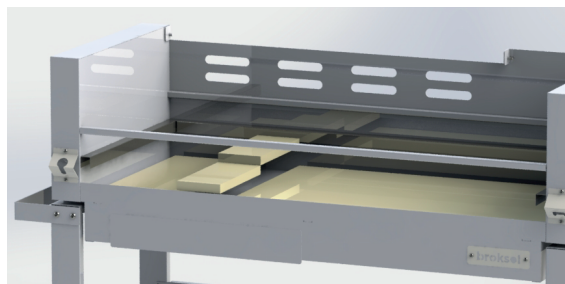

9° Colocar el brasero en la parte derecha de la parrilla y encima de este, la plancha bifera.

10° Colocar en el espacio restante, los emparrillados como se muestra en la siguiente ilustración.

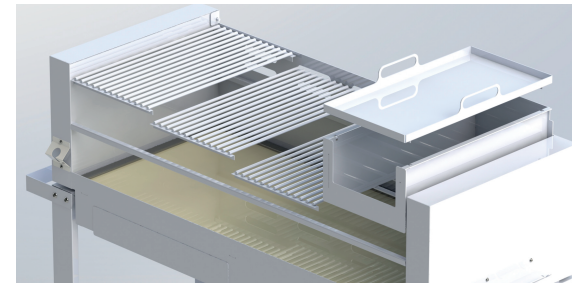

11° Encastrar la tapa de la parrilla en el perno que se indica en la ilustración.

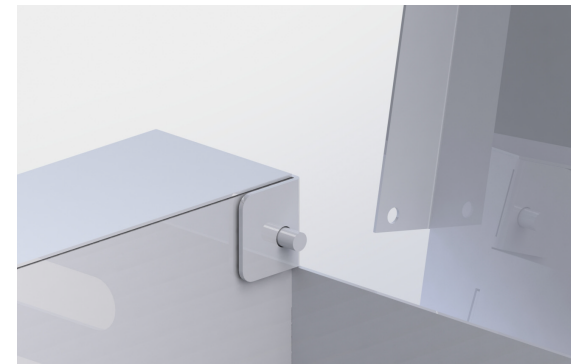

12° Del otro lado, fijar la tapa con el tornillo indicado.



13° Una vez colocada la tapa, deberá atornillar a esta la manija para lograr una cómoda apertura.



14° Colocar los accesorios de acero inoxidable, el soporte para herramientas y la chapa con grabado "broksol".

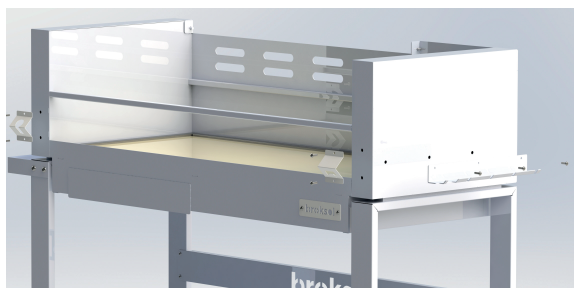

15° Asegurarse que el cajón corredizo se encuentre en la posición adecuada.

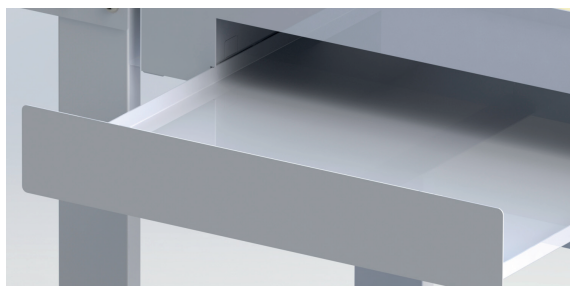

17° La parrilla debe verse como en la siguiente ilustración.



⚠ RECOMENDACIONES GENERALES:

// Proteger de la intemperie.

// No encender en el habitáculo una fuente de energía primaria, como leña o carbón, en volumen mayor al disponible en el fogonero.

// No limpiar la parrilla con productos abrasivos a la pintura ya que desgastarán la superficie. Se recomienda utilizar un paño húmedo con detergente neutro.